

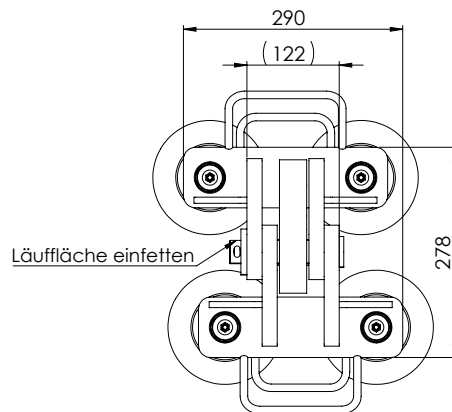

Schienenrollenzange SRZ1

Schienenrollenzange SRZ1

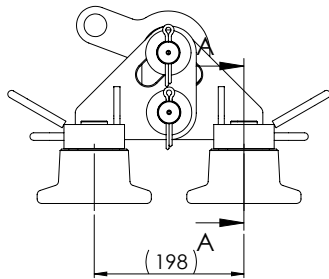
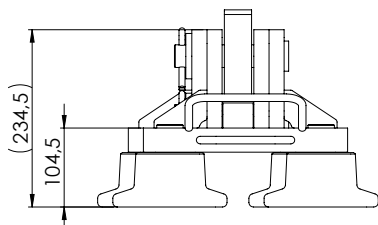

Die Schienenrollenzange ermöglicht effizientes anheben und seitliches Versetzen von langen Schienen. Durch die Schutzfunktion bleibt die Zange nach dem Schließen auch bei ungewollten Öffnen verriegelt.



mehr erfahren

Technische Daten

SRZ1

Gewicht (kg)	45,5
Tragfähigkeit (t)	5

Zusätzliche Vorteile:

Längere Lebensdauer durch schmierbare Bolzen verschleißfeste Lager



Steck Abbruchgeräte GmbH
Hauptstr. 20
D- 89192 Rammingen

Tel. +49 (0) 7345 9123 - 0
Fax +49 (0) 7345 9123 - 20
E-Mail info@steck.de
Internet www.steck.de

Ihr Ansprechpartner:

